

# 17SR



Concrete solutions. Always.

**Motor 3TNV70**

**Potencia máxima 12,0 kW - 15,4 HP**

**Peso de transporte 1.660 - 1.770 kg**

 **EUROCOMACH®**

# 17SR

Peso de transporte con canopy (sin cuchara y operador)	kg	1.660
Peso de transporte con cabina (sin cuchara y operador)	kg	1.770
Peso operativo ISO 6016 con canopy (con cuchara 35 kg y operador 75 kg)	kg	1.770
Peso operativo ISO 6016 con cabina (con cuchara 35 kg y operador 75 kg)	kg	1.880
Velocidad de traslación (AUTO TWO SPEED)	km/h	1a : 0 ÷ 2,2 / 2a : 0 ÷ 4,1
Velocidad de rotación	rpm	10,5

## MOTOR

Modelo	YANMAR 3TNV70 - STAGE 5	
Potencia máx. (2.200 rpm)	kW - HP	12,0 - 15,4
Cilindrada	cc	854
Cantidad de cilindros	n°	3
Refrigeración	Líquida	
Consumo	lt/h	2,4
Alternador	V (A)	12 (40)
Batería	V (Ah)	12 (65)

## INSTALACIÓN HIDRÁULICA

Tipología bombas	capacidad variable	
Cilindrada bombas	cc	8 + 8 + 6,6
Capacidad bombas	lt/min	16 + 16 + 13,1
Presión máx. de calibrado instalación	bar	220
Instalación auxiliar (presión máx.): AUX 1 simple o doble efecto	lt/min (bar)	29,1 (205)

## PRESTACIONES

Máx. profundidad de excavación	mm	2.220
Altura máx. descarga	mm	2.460
Fuerza de desgarro en la cuchara ISO 6015	daN	1.500
Fuerza de rotura en el brazo ISO 6015	daN	950
Fuerza de tracción	daN	1.700
Presión específica al suelo	kg/cm <sup>2</sup>	0,33
Declive superable	60% - 30°	

## DIMENSIONES

Anchura máxima	mm	990 - 1.250
Altura total	mm	2.370
Radio de rotación trasero	mm	715
Longitud brazo	mm	1.150
Anchura orugas	mm	230
Cantidad rodillos (de cada lado)	n°	3

## REABASTECIMIENTOS

Depósito gasóleo	lt	25
Depósito de aceite hidráulico	lt	20
Capacidad sistema hidráulico	lt	29
Capacidad sistema de refrigeración	lt	4,5
Aceite motor	lt	2,4

## MANDOS

Primer brazo, brazo excavador, cuchara y rotación torreta	2 manipuladores con servomando
Movimientos de las orugas (incluso contrarrotación)	2 palancas mecánicas
Hoja de empuje	palanca con servomando
Instalación auxiliar AUX 1 (simple o doble efecto)	pedal derecho
Oscilación	pedal izquierdo

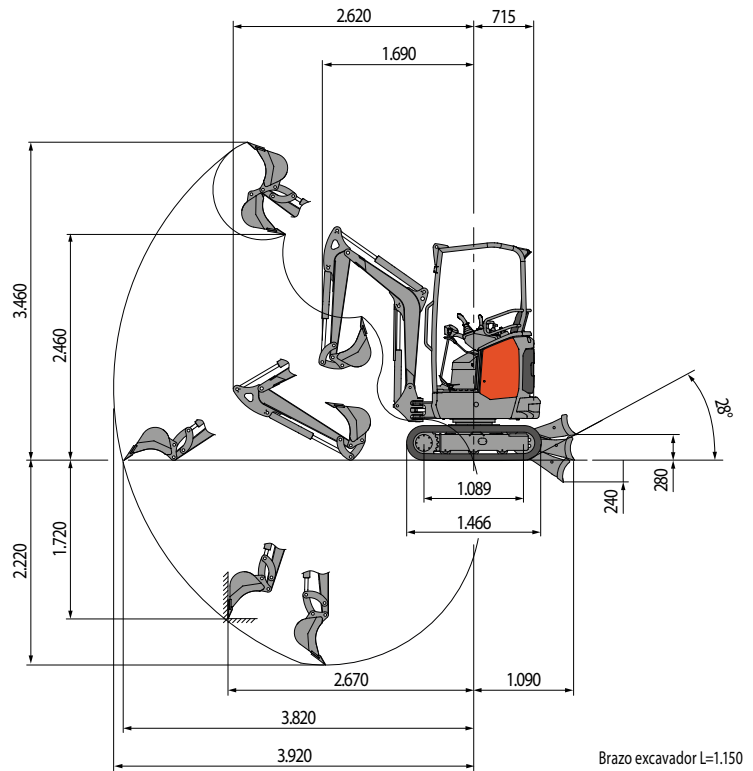

Brazo excavador L=1.150

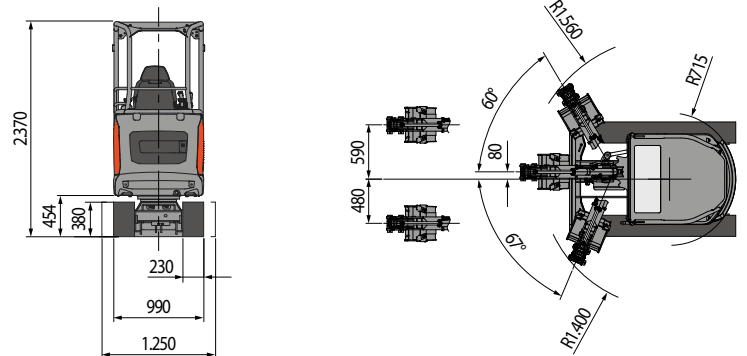

## CAPACIDAD DE ELEVACIÓN

Radio de acción respecto al centro de rotación (m)  
Capacidad de elevación (kg) a 1 m de altura

	2	3	MAX
Frontal y hoja baja	*630	*450	*420
Frontal y hoja alta	360	190	160
Lateral, carro abierto	400	210	180

\* Indica el límite de carga hidráulica.

La capacidad de elevación se basa en la norma ISO 10567 y no excede el 75% de la carga estática de vuelco o el 87% de la capacidad de elevación hidráulica de la máquina.

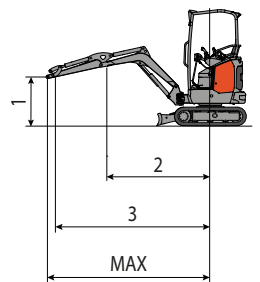

 **EUROCOMACH®**