

25zT



Concrete solutions. Always.

Motor 3TNV76

Potencia máxima 13,7 kW - 18,6 HP

Peso operativo 2.450 - 2.580 kg

 **EUROCOMACH®**

25ZT

Peso de transporte con canopy (sin cuchara y operador)	kg	2.450
Peso de transporte con cabina (sin cuchara y operador)	kg	2.580
Peso operativo ISO 6016 con canopy (con cuchara 55 kg y operador 75 kg)	kg	2.580
Peso operativo ISO 6016 con cabina (con cuchara 55 kg y operador 75 kg)	kg	2.710
Velocidad de traslación (AUTO TWO SPEED)	km/h	1a : 0 ÷ 2,6 / 2a : 0 ÷ 4,3
Velocidad de rotación	rpm	11

MOTOR

Modelo	YANMAR 3TNV76 - STAGE 5	
Potencia máx. (2.200 rpm)	kW - HP	13,7 - 18,6
Cilindrada	cc	1.116
Cantidad de cilindros	n°	3
Refrigeración	Líquida	
Consumo	lt/h	3,1
Alternador	V (A)	12 (40)
Batería	V (Ah)	12 (65)

INSTALACIÓN HIDRÁULICA

Tipología bombas	capacidad variable	
Cilindrada bombas	cc	2 x 13 + 8,3
Capacidad bombas	lt/min	2 x 28,5 + 18
Presión máx. de calibrado instalación	bar	230
Instalación auxiliar (presión max): AUX 1 simple o doble efecto	lt/min (bar)	45 (210)

PRESTACIONES

Máx. profundidad de excavación con brazo estándar (brazo opcional)	mm	2.700 (2.900)
Altura máx. descarga con canopy y brazo estándar (brazo opcional)	mm	3.330 (3.460)
Altura máx. descarga con cabina y brazo estándar (brazo opcional)	mm	3.190 (3.310)
Fuerza de desgarro en la cuchara (brazo estándar) ISO 6015	daN	2.200
Fuerza de rotura en el brazo (brazo estándar) ISO 6015	daN	1.450
Fuerza de tracción	daN	2.200
Presión específica al suelo	kg/cm ²	0,28
Declive superable	60% - 30°	

DIMENSIONES

Anchura máxima	mm	1.500
Altura total	mm	2.527
Radio de rotación trasero	mm	750
Longitud brazo estándar (brazo opcional)	mm	1.350 (1.550)
Anchura orugas	mm	280
Cantidad rodillos (de cada lado)	n°	4/1

REABASTECIMIENTOS

Depósito gasóleo	lt	26
Depósito aceite hidráulico	lt	29
Capacidad sistema hidráulico	lt	40
Capacidad sistema de refrigeración	lt	5
Aceite motor	lt	2,8

MANDOS

Primer brazo, brazo excavador, cuchara y rotación torreta	2 manipuladores con servomando
Movimientos de las orugas (incluso contrarrotación)	2 palancas con servomando
Hoja de empuje	palanca sevocomandada
Instalación auxiliar con retención AUX 1 (simple o doble efecto)	mando potenciométrico en manipulador dch
Oscilación	mando potenciométrico en manipulador izd

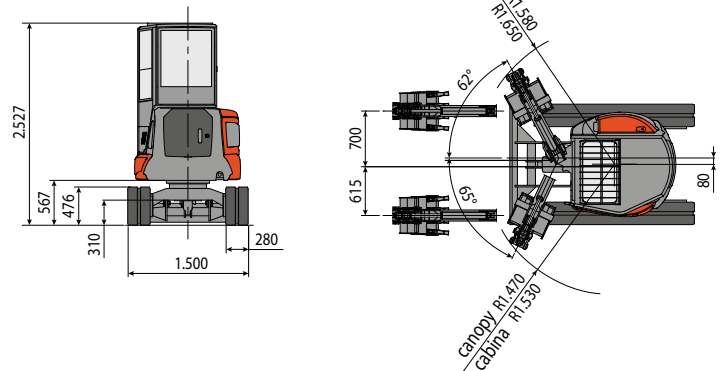
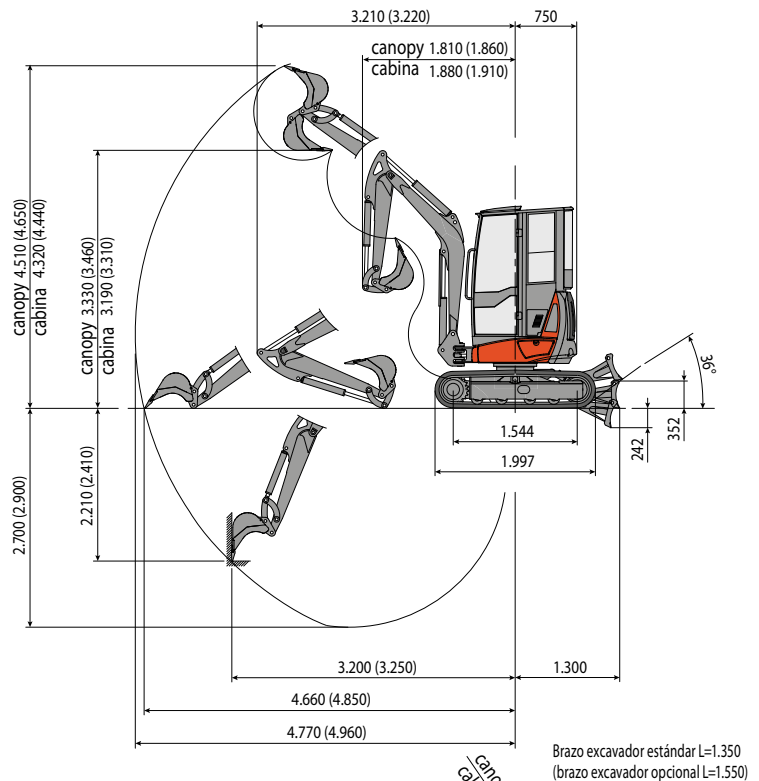

CAPACIDAD DE ELEVACIÓN

Radio de acción respecto al centro de rotación (m)
Capacidad de elevación (kg) a 1 m de altura

	2	3	4	MAX
Frontal y hoja baja	*1.040	*550	*420	*410
Frontal y hoja alta	750	420	260	240
Lateral	790	440	280	270

* Indica el límite de carga hidráulica.

La capacidad de elevación se basa en la norma ISO 10567 y no excede el 75% de la carga estática de vuelco o el 87% de la capacidad de elevación hidráulica de la máquina.

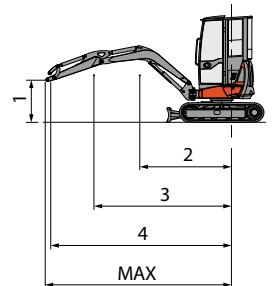

EUROCOMACH®