

35zT



Concrete solutions. Always.

Motor D1703-M

Potencia máxima 18,2 kW - 24,7 HP

Peso de transporte 3.120 - 3.250 kg

 **EUROCOMACH®**

Peso de transporte con canopy (sin cuchara y operador)	kg	3.120
Peso de transporte con cabina (sin cuchara y operador)	kg	3.250
Peso operativo ISO 6016 con canopy (con cuchara 75 kg y operador 75 kg)	kg	3.270
Peso operativo ISO 6016 con cabina (con cuchara 75 kg y operador 75 kg)	kg	3.400
Velocidad de traslación (AUTO TWO SPEED)	km/h	1a : 0 ÷ 2,5 / 2a : 0 ÷ 4,6
Velocidad de rotación	rpm	10

MOTOR

Modelo	KUBOTA D1703-M - STAGE 5	
Potencia máx. (2.200 rpm)	kW - HP	18,2 - 24,7
Cilindrada	cc	1.647
Cantidad de cilindros	n°	3
Refrigeración	Líquida	
Consumo	lt/h	3,5
Alternador	V (A)	12 (40)
Batería	V (Ah)	12 (80)

INSTALACIÓN HIDRÁULICA

Tipo de instalación	Load Sensing de centro cerrado con distribuidor "Flow sharing"	
Tipología bombas	1 bomba LS capacidad variable + 1 bomba de engranajes	
Cilindrada bombas	cc	48 + 5
Capacidad bombas	lt/min	105 + 10
Presión máx. de calibrado instalación	bar	250
Instalaciones auxiliares (presión máx.): AUX 1 simple o doble efecto prioritario AUX 2 doble efecto (opcional)	lt/min (bar)	50 (200) 35/20 (250)

PRESTACIONES

Máx. profundidad de excavación con brazo estándar (brazo opcional)	mm	2.870 (3.070)
Altura máx. descarga con brazo estándar (brazo opcional)	mm	3.110 (3.230)
Fuerza de desgarro en la cuchara (brazo estándar) ISO 6015	daN	3.100
Fuerza de rotura en el brazo (brazo estándar) ISO 6015	daN	1.750
Fuerza de tracción	daN	3.400
Presión específica al suelo	kg/cm ²	0,30
Declive superable	60% - 30°	

DIMENSIONES

Anchura máxima	mm	1.580
Altura total	mm	2.530
Radio de rotación trasero	mm	790
Longitud brazo estándar (brazo opcional)	mm	1.200 (1.400)
Anchura orugas	mm	300
Cantidad rodillos (de cada lado)	n°	4/1

REABASTECIMIENTOS

Depósito gasóleo	lt	46
Depósito aceite hidráulico	lt	30
Capacidad sistema hidráulico	lt	54
Capacidad sistema de refrigeración	lt	7,5
Aceite motor	lt	7

MANDOS

Primer brazo, brazo excavador, cuchara y rotación torreta	2 manipuladores con servomando
Movimientos de las orugas (incluso contrarrotación)	2 palancas con servomando
Hoja de empuje	palanca servocomandada
Instalación auxiliar prioritario con retención AUX 1 (simple o doble efecto)	mando potenciométrico en manipulador dch
Instalación auxiliar AUX 2 (doble efecto)	mando potenciométrico en manipulador izd
Oscilación	mando potenciométrico en manipulador izd

35zT

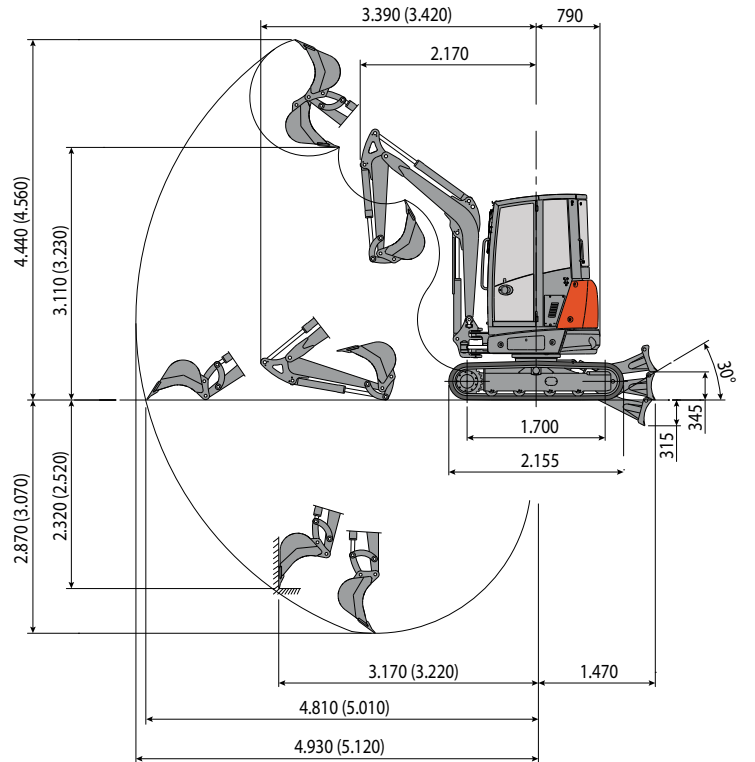

Brazo excavador estándar L=1.200
(brazo excavador opcional L=1.400)

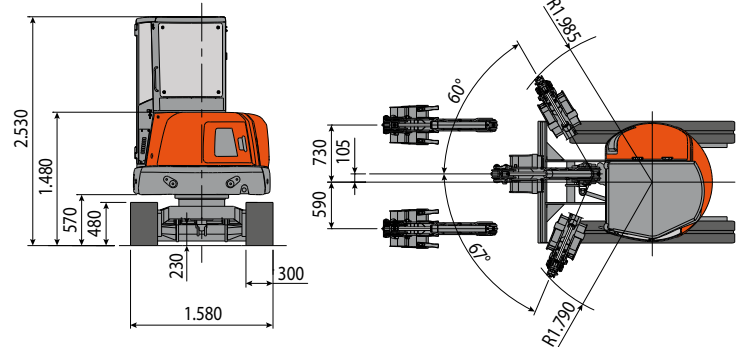

CAPACIDAD DE ELEVACIÓN

Radio de acción respecto al centro de rotación (m)
Capacidad de elevación (kg) a 1.0 m de altura

	3	4	MAX
Frontal y hoja baja	*870	*650	*630
Frontal y hoja alta	*870	*650	*630
Lateral	690	470	430

* Indica el límite de carga hidráulica.

La capacidad de elevación se basa en la norma ISO 10567 y no excede el 75% de la carga estática de vuelco o el 87% de la capacidad de elevación hidráulica de la máquina.

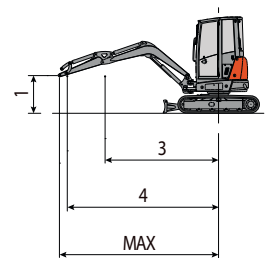

EUROCOMACH