

60zT



Concrete solutions. Always.

Motor V2607-CR-T

Potencia máxima 44,3 kW - 60,2 HP

Peso de transporte 5.740 kg

 **EUROCOMACH®**

Peso de transporte con cabina (sin cuchara y operador)	kg	5.740
Peso operativo ISO 6016 con cabina (con cuchara 155 kg y operador 75 kg)	kg	5.970
Velocidad de traslación (AUTO TWO SPEED)	km/h	1a: 0 ÷ 2,3 / 2a: 0 ÷ 4,5
Velocidad de rotación	rpm	11

MOTOR

Modelo	KUBOTA V2607-CR-T - STAGE 5	
Potencia máx. (2.200 rpm)	kW - HP	44,3 - 60,2
Cilindrada	cc	2.615
Cantidad de cilindros	n°	4
Refrigeración	Líquida	
Consumo	lt/h	7,6
Alternador	V (A)	12 (60)
Batería	V (Ah)	12 (95)

INSTALACIÓN HIDRÁULICA

Tipo de instalación	Load Sensing de centro cerrado con distribuidor "Flow sharing"	
Tipología bombas	1 bomba LS capacidad variable + 1 bomba de engranajes	
Cilindrada bombas	cc	71 + 14
Capacidad bombas	lt/min	141 + 27,8
Presión máx. de calibrado instalación	bar	280
Instalaciones auxiliares (presión max): AUX 1 simple o doble efecto prioritario AUX 2 doble efecto AUX 3 doble efecto (opcional)	lt/min (bar)	85 (200) 65/90 (280) 45 (280)

PRESTACIONES

Máx. profundidad de excavación con brazo estándar (brazo opcional)	mm	3.700 (3.980)
Altura máx. descarga con brazo estándar (brazo opcional)	mm	4.090 (4.240)
Fuerza de desgarro en la cuchara (brazo estándar) ISO 6015	daN	5.300
Fuerza de rotura en el brazo (brazo estándar) ISO 6015	daN	3.300 (3.000)
Fuerza de tracción	daN	6.500
Presión específica al suelo	kg/cm ²	0,33
Declive superable	60% - 30°	

DIMENSIONES

Anchura máxima	mm	1.980
Altura total	mm	2.620
Radio de rotación trasero	mm	1.000
Longitud brazo estándar (brazo opcional)	mm	1.650 (1.900)
Anchura orugas	mm	400
Cantidad rodillos (de cada lado)	n°	5/1

REABASTECIMIENTOS

Depósito gasóleo	lt	85
Depósito aceite hidráulico	lt	60
Capacidad sistema hidráulico	lt	80
Capacidad sistema de refrigeración	lt	12
Aceite motor	lt	10,2

MANDOS

Primer brazo, brazo excavador, cuchara y rotación torreta	2 manipuladores con servomando
Movimientos de las orugas (incluso contrarrotación)	2 palancas con servomando
Hoja de empuje	palanca servocomandada
Instalación auxiliar alto caudal prioritario con retención AUX 1 (simple o doble efecto)	mando potenciométrico en manipulador dch
Instalación auxiliar AUX 2 (doble efecto)	mando potenciométrico en manipulador dch
Instalación auxiliar bajo caudal AUX 3 (doble efecto)	mando potenciométrico en manipulador izd
Oscilación	mando potenciométrico en manipulador izd

60zT

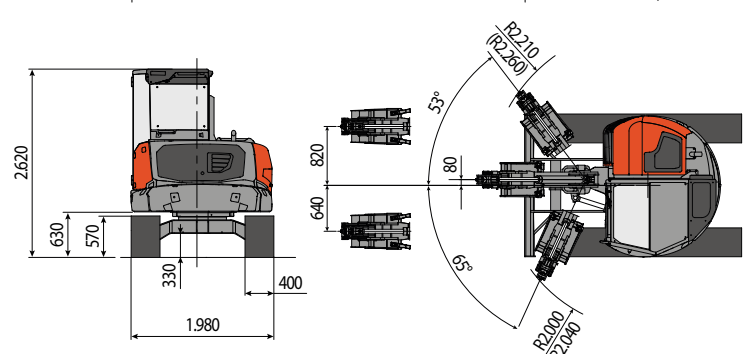
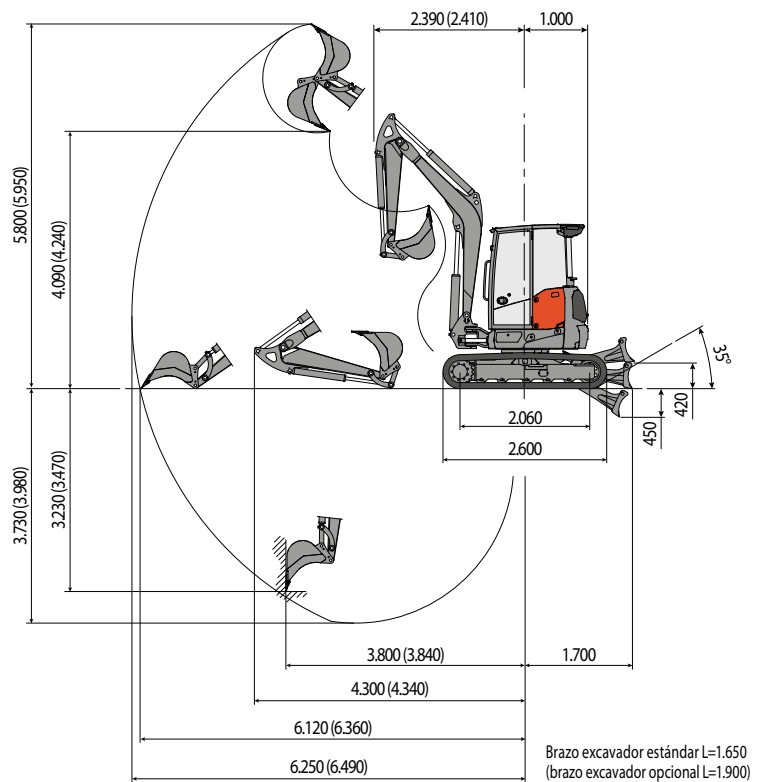

CAPACIDAD DE ELEVACIÓN

Radio de acción respecto al centro de rotación (m)
Capacidad de elevación (kg) a 1 m de altura

	3	4	5	MAX
Frontal y hoja baja	*3.310	*2.200	*1.740	*1.620
Frontal y hoja alta	1.710	1.110	800	720
Lateral	1.190	800	580	520

* Indica el límite de carga hidráulica.

La capacidad de elevación se basa en la norma ISO 10567 y no excede el 75% de la carga estática de vuelco o el 87% de la capacidad de elevación hidráulica de la máquina.

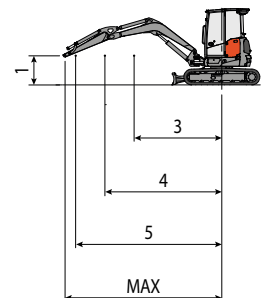

EUROCOMACH